

MÉCANISME POUR TABLE 2 PLATEAUX

ITAR

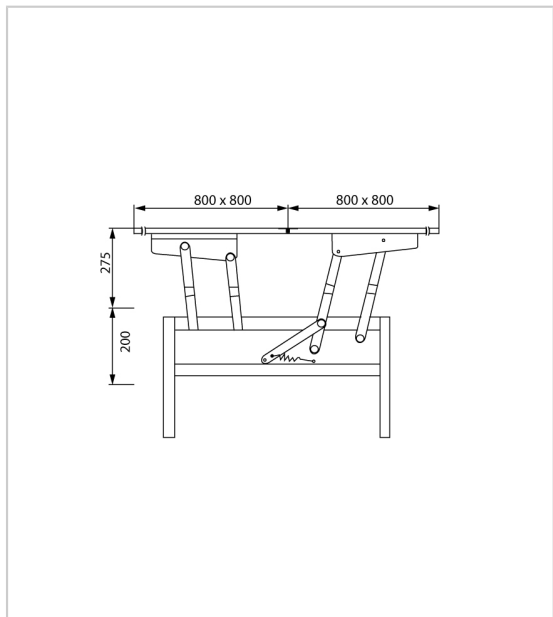

Ce mécanisme permet de surélever le plateau d'une table basse et de doubler sa surface grâce à son système de double plateau.

Montage simple et fonctionnement sans effort grâce aux ressorts qui absorbent une grande partie du poids à déplacer.

Après avoir déployé le mécanisme assisté par ses ressorts, il suffit de déplier les 2 plateaux pour obtenir une table de hauteur normale d'une surface maxi de 800x1600.

Repliée, la ferrure à fixations latérales occupe dans le meuble une hauteur de 200mm et une longueur de 724.

Prévoir la conception de 2 plateaux de longueur 800x800 repliables et articulés sur charnières invisible rondes ou encastrées sur chant.

RÉFÉRENCE	PRIX HT	PRIX TTC	UNITÉ DE VENTE
041 11990 27800	195,09 €	234,11 €	la paire

Caractéristiques :

- Décor : Noir
- Hauteur ouvert : 275 mm
- Matériau : Acier
- Pour plateau d'épaisseur : 19 mm
- Pour plateau de longueur : 800 x 800 mm
- Pour table profondeur : 420 mm
- Ressort : Avec

Tarifs valables le 20/04/2024
<https://www.bricotoo.com/ferrure-pour-table-basse-transformable-a-2-plateaux-plier-p59428>



**15000 références
 pour le bricolage**



**Livraison gratuite
 au delà de 99 € TTC**
 en France métropolitaine



Livraison en 72h00
 hors week-end, jours fériés,
 hors montagne et
 en France métropolitaine



**Un service client
 à votre écoute**